

海外輸出+インバウンド市場開拓

ジャパン ハラールフード ショーケース

Produced by



特別出展プラン

2025.4.15(tue)-17(tue)

東京ビッグサイト 東ホール

開催概要

ジャパン ハラールフードショーケース特別出展プラン

1 プレミアム・フードショーとは

ハラール、ヴィーガン・プラントベース、オーガニック、グルテンフリー…多様な食のトレンド・ニーズに対応する食品・食材展

2 開催概要 <https://premiumfoodshow.jp/2025/>

名称	プレミアム・フードショー 2025 ベジフードEXPO/ハラールマーケットフェア/ グルテンフリーコーナー
日程	2025年4月15日（火）～17日（木）
会場	東京ビッグサイト東ホール
主催	プレミアム・フードショー実行委員会
後援	経済産業省（前回実績）
合同開催	ファックス2025/デザート・スイーツ&ベーカリー展2025/第12回食品&飲料OEMマッチングEXPO/Anuga Select Japan/ISM Japan 2025/ProWine Tokyo

プレミアムフードショー構成

<p>ハラール</p> <p>12th ハラール Market 2025 Market Fair マーケットフェア</p> <p>12年目を迎えるハラール食がテーマの国内最大規模の専門展</p> <p>出展対象 ●ハラール対応商品 ※認証商品だけでなく、ハラール性の高い商材も含む</p>	<p>ヴィーガン・プラントベース</p> <p>VEG VEGAN PLANT BASED FOOD EXPO</p> <p>地球環境、健康志向など、食への意識の高まりと共に、国内でも注目されている「ヴィーガン・プラントベース」の専門展</p> <p>出展対象 ●ヴィーガン・プラントベース対応、商品関連サービス</p>
<p>グルテンフリー</p> <p>グルテンフリーコーナー Gluten free corner</p> <p>EU、アメリカなどの市場で急成長を続けているグルテンフリー対応商品の提案コーナー</p> <p>出展対象 ●グルテンフリー対応商品</p>	<p>オーガニック</p> <p>オーガニックフード EXPO2025 BUSINESS 48日 4月15日～5月1日</p> <p>オーガニックフードに特化した専門展示会 各地の生産者の商品やブランドが出展 ※別途資料をご用意しております。ご希望の方は事務局までお問い合わせください。</p>

海外輸出およびムスリムインバウンド市場開拓に特化した、国内唯一のBtoBイベントです！



開催概要

ジャパン ハラルフードショーケース特別出展プラン

3 プレミアム・フードショーの特徴

① 目的意識の高いバイヤーが来場

2024年合計来場者数**55,214名**

※合同開催8展共通

[来場者業種別内訳]

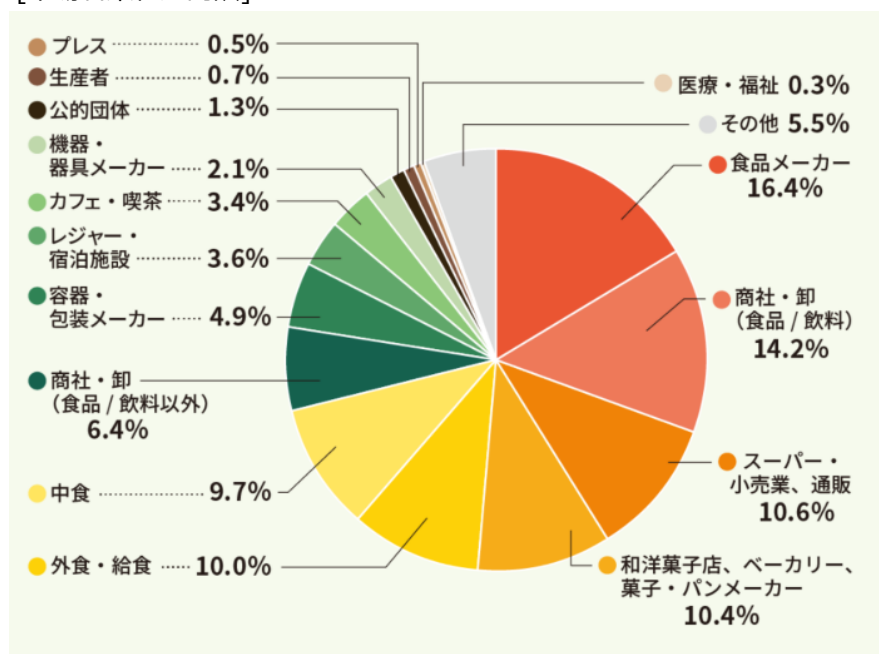

③ 専門セミナー・各種企画による需要喚起

各カテゴリーの専門セミナーやイベントを連日開催し、業界に向けた情報発信と需要喚起を図ります！

[実施予定のイベント] ● 専門セミナー（前回12本実施） ● プレミアム・フードメニュー提案など

② 国内外有カバイヤーとの個別商談をセット

プラントベース、グルテンフリー、ハラールや海外輸出向け商材を中心に国内外バイヤーとの個別商談を実施。

■ 前回合計商談件数
約240件

■ バイヤー参加予定
約31社

昨年は、海外バイヤー10社、国内バイヤー21社が参加



開催概要

ジャパン ハラルフードショーケース特別出展プラン

4 個別商談について

東南アジア・中東をはじめとする海外バイヤー・国内輸出商社、ムスリムインバウンドに取り組む国内バイヤーとの商談をセッティング。

バイヤー参加予定 **30社** 全体商談件数予定 **200件**

【これまでのバイヤーの参加実績（輸出関連バイヤーのみ一部抜粋）】

インドネシア	
MASUYA GRAHA TRIKENCANA	輸入卸
INDOMARU LESTARI	輸入卸
LIBRA FOOD SERVICE	輸入卸
Sukanda Djaya	輸入卸
Prambanan Kencana	輸入卸
MITARA FOOD SEJAHTERA	輸入卸
EAST INDIAN AGENCY	輸入卸
Angkasa Citra Catring Service(Aero Foods)	中食・外食
EKA BOGAINTI(HOKA HOKA BENTO)	中食・外食
PT Daisei Every 24 Indonesia	中食・外食
Sushi Tei Indonesia	中食・外食
Grandpuri Permai(SAKURA Restaurant)	中食・外食
Fresh Food Indonesia	中食・外食
PAPAYA	小売
RANCH MARKET	小売
KEM CHICKS PACIFIC PLACE	小売
The Foodhall	小売
AEON INDONESIA	小売
Hero Supermarket	小売
HYPERMART	小売
LAWSON	小売
MINISTOP	小売

マレーシア・シンガポール・ベトナム・香港	
TCL FOOD LINK SDN BHD	輸入卸
U FOODS SDN BHD	輸入卸
マレーシア ドン・キホーテ (株式会社PPIH)	小売
AEON TOPVALU MALAYSIA	小売
JAF Food Industries Sdn Bhd	輸入卸
TFP RETAIL	輸入卸
GRAND MELTIQUE FOOD TRADING	輸入卸
MY OUTLETS	小売
Takahiro Food	外食
Hanjuku Kobo	外食
UAE・バーレーン	
Jawad Business Group	輸入卸、小売、外食
Al Jazira Group BSC	輸入卸、小売
Mohamed Ali Zainal Abdulla	輸入卸
Deans Trading	輸入卸、小売、外食
国内輸出商社	
阪和興業(株)	商社
アセットフロンティア	商社
(株)TAPインタートレード	商社
伊藤忠商事	商社
広洋貿易	商社
Xbridge(株)	商社

✓ 商談は対面またはオンラインにて実施！

※海外バイヤーとの商談は通訳付きで安心してご参加いただけます



✓ 輸出関連バイヤー以外に、国内流通・外食関係のバイヤーも商談会に参加！



出展案内

ジャパン ハラルフードショーケース特別出展プラン

1 出展対象

※ご出展にあたり事務局による事前審査がございます。

● ハラル認証取得済の食品・食材

* 出展お申し込み時に取得された認証機関をお知らせください

● ハラル性の高い食品・食材

* ハラル性の高い食品・食材 = 添加物を含め原材料に豚由来・アルコールが含まれていない商材

● 関連サービスを提供する企業・団体

例) 専門メディア、コンサルタントなど



<展開イメージ> ※場所・スペース等はイメージです

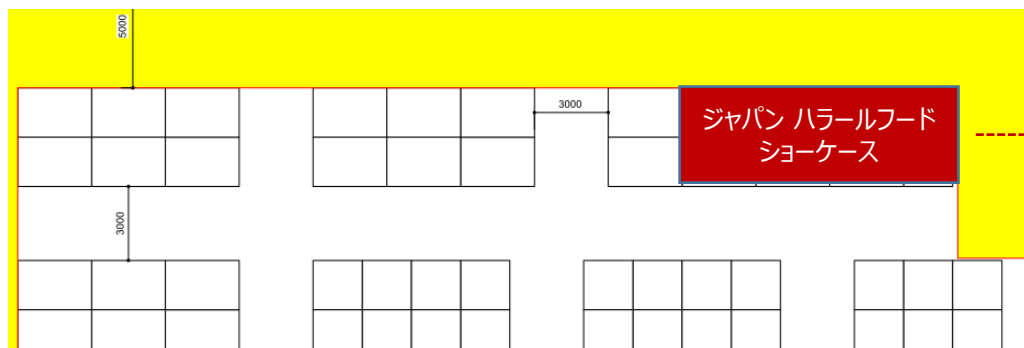

出展案内

2 参加プラン

募集数10社 ※商談プラン①②共通

プラン① 個別商談+パッケージブース

出展料: 150,000円 (税別) / 小間 (幅1.5m×奥行1m)

<出展料に含まれるもの>

- 展示ブース (社名版・背面壁パネル・展示台) ● 個別商談3件以上
- 個別商談時の通訳 ● 公式ホームページ、ガイド等への社名・情報掲載
- 共同給排水設備

【ミニパッケージブース1㎡ イメージ】



ご注意事項

- ✓ パッケージに含まれていない備品、コンセント、電気工事は有料オプションになります。
- ✓ 各ブース内での新型コロナウイルス感染対策は出展者の責任をもってご対応ください。

ジャパン ハラルフードショーケース特別出展プラン

◎ 展示が必要な理由 ※本展はファベックス2025との同時開催です

ハラール食品 = イスラム教徒のための専用食ではありません。
展示を行い、多くの来場者に自社製品をアピールいただくことで、
様々なビジネスチャンスが生まれてきます！

プラン② 個別商談+展示コーナー

出展料: 50,000円 (税別)

<出展料に含まれるもの>

- 展示用平棚 (W: 990 D: 300) 1枚 ● 個別商談2件以上
- 個別商談時の通訳 ● 公式ホームページ、ガイド等への社名・情報掲載

【展示コーナー イメージ】

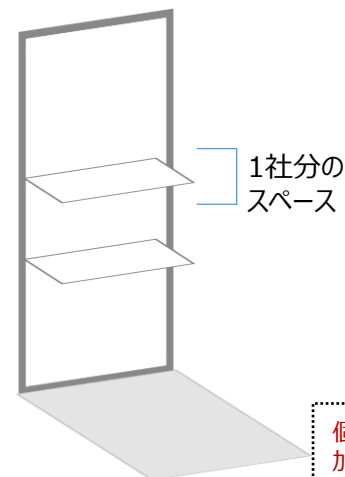

個別商談は自社オフィスからオンラインでご参加いただくことも可能です。

出展案内

ジャパン ハラルフードショーケース特別出展プラン

3 参加プラン

● 通常出展プラン

通常プランでのご出展も可能です。

1 パッケージブース6㎡

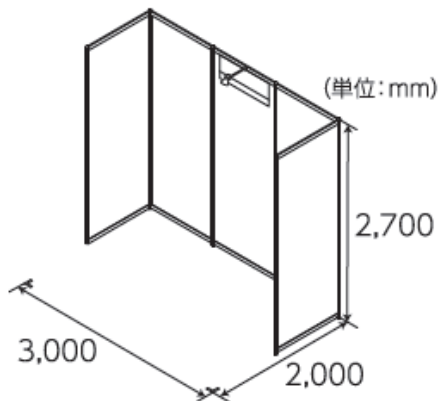

出展料に含まれるもの

- 出展小間スペース費
- 壁面システムパネル・社名板・スポットライト1灯
- 個別商談会調整費
- 共用施設・設備の施工及び維持費
- 公式ホームページ・ガイドへの情報掲載

400,000円(税別)/小間

2 パッケージブース4㎡

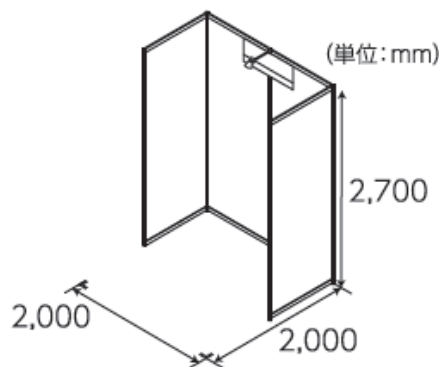

出展料に含まれるもの

- 出展小間スペース費
- 壁面システムパネル・社名板・スポットライト1灯
- 個別商談会調整費
- 共用施設・設備の施工及び維持費
- 公式ホームページ・ガイドへの情報掲載

300,000円(税別)/小間

3 スペース渡し

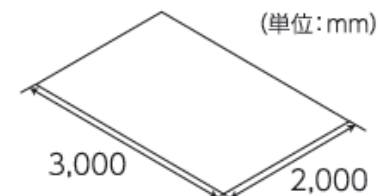

※6㎡以上からのお申込みとなります。

出展料に含まれるもの

- 出展小間スペース費
- 個別商談会調整費
- 共用施設・設備の施工及び維持費
- 公式ホームページ・ガイドへの情報掲載

60,000円(税別)/㎡

スケジュール・お問い合わせ

ジャパン ハラルフードショーケース特別出展プラン

1 スケジュール



※募集小間数に達した場合は、期日前に申込を締め切らせていただきます。

2 資料請求・出展に関するお問い合わせ

プレミアム・フードショー運営事務局
(株)ファースト Global Business Promotion Div.
担当: 武藤、栗原、斉藤

TEL. 03-6704-4760 E-mail: info@premiumfoodshow.jp